

TEST

- Test tenuta a pressione OK ■ NO □
Pressure tightness test
- Test di funzionalità OK ■ NO □
Functionality test
- Ispezione finale OK ■ NO □
Final visual inspection

Data / Date _____

Assemblaggio / *Assembling* N° _____

Collaudatore / *Testing surveyor* N° _____

Confezionamento ed imballaggio / *Packaging* N° _____

Etichette e adesivi di controllo / *Check coupon*

Assemblaggio / *Assembling* : Bollino numerico ROSSO / *Numbered RED stamp*

Collaudatore / *Testing surveyor* : Bollino numerico VERDE / *Numbered GREEN stamp*

Confezionamento ed imballaggio / *Packaging* : Adesivo numerico VERDE / *Numbered GREEN label*

Numero di serie / *Serial number* : Adesivo numerico ARGENTO / *Numbered SILVER label*

Le informazioni riportate su questo manuale sono redatte al meglio delle conoscenze del fornitore. Il loro carattere è informativo e non costituisce garanzia. L'uso dell'apparecchiatura avviene sotto il controllo dell'utilizzatore: perciò è sua responsabilità attenersi alle condizioni di corretto esercizio indicate nel presente manuale. Qualora l'apparecchio non funzionasse si è pregati di rivolgersi direttamente al rivenditore. Non è permessa la sostituzione di qualsiasi componente se non autorizzata per iscritto.

The manual is drawn up at best of the manufacturer's knowledges. It is for information only and doesn't establish any guarantee. The use of such appliance can take place only under the control of the user, who is therefore responsible for the correct operation conditions in this manual indicated. In case of non-working, you are requested to apply to the retailer. Replacing any component is not allowed, written authorization excepted.

Rivenditore autorizzato / *Licensed detailer*

MANUALE D'USO

USER'S MANUAL



Rubinetteria La Torre
Via Altovergante 33, 28045 Invorio (NO) ITALIA
Tel. +39 0322 255391
Fax. +39 0322 255442
e-mail info@latorre-spa.it

Art. 1030 ACQUA

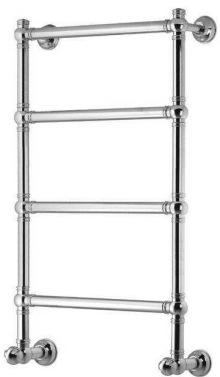

Materia prima: Ottone Funzionamento: Acqua calda

Si è elaborato il seguente manuale d'uso allo scopo di fornire le informazioni appropriate per l'installazione e le precauzioni da adottare da parte dell'installatore e dell'utilizzatore. **Il costruttore declina ogni responsabilità in caso di utilizzo dell'apparecchio al di fuori delle istruzioni fornite.**

ATTENZIONE: Questo apparecchio può essere utilizzato solo per supporto di asciugamani o simili. L'apparecchio nel suo normale utilizzo non deve essere caricato con un peso superiore a **5Kg**

Utilizzare solo le viti e i tasselli in dotazione o sostituirli con altre di uguali o maggiori caratteristiche di tenuta meccanica

CONTENUTO DELLA CONFEZIONE : (vedi immagine 1)

- (2) Attacchi a muro [A]
- (2) Chiave a brugola [G]
- (2) Viti per fissaggio attacchi a muro M6 X 6
- (2) Tasselli a muro [D]
- (2) Guarnizioni [E]
- (2) Viti e tasselli
- (2) Eccentrici [F]
- (2) Rosoni superiori [B]
- (2) Rosoni inferiori [C]
- (1) Manuale d'uso e istruzioni

INSTALLAZIONE: (vedi disegno 2)

1. Rimuovere lo scaldasalviette e i suoi componenti dall'imballo
2. Fare predisporre dall'installatore due attacchi a muro orizzontali F. da ½" con interasse di mm 550mm
3. Dopo aver avvolto gli eccentrici con canapa o teflon, avvitare gli stessi sui raccordi a muro F. da ½".
4. Avvitare i rosoni agli eccentrici avendo cura di trovare la corretta misura e allineamento regolando questi ultimi.
5. Avvitare i corpi dei rubinetti agli eccentrici.
6. Avvitare lo scaldasalviette sui rubinetti (muniti di guarnizione).
7. Ruotare ed avvicinare gli attacchi al muro
8. Posizionare contro la parete e segnare la posizione dei tasselli.
9. Eseguire 2 fori con una punta Ø 8 nel muro in corrispondenza degli attacchi a muro dello scaldasalviette.
10. Smontare l'apparecchio dai rubinetti per facilitare l'inserimento dei tasselli nel muro.
11. Avvitare lo scaldasalviette eseguendo il passo n°6
12. Inserire negli attacchi a muro il cappuccio scorrevole fino ad arrivare in battuta contro il muro e fissarli a muro serrando con la chiave a brugola l'apposita vite.
13. Ad apparecchio installato, si consiglia di sfiatare più volte fino a totale fuoruscita dell'aria, agendo sugli sfiati posti alle estremità superiori dello scaldasalviette. (vedi disegno 3)
14. Ove tutti gli elementi non raggiungessero la temperatura di esercizio, si consiglia di ripetere l'operazione dopo qualche minuto.

Raw material : Brass Operation: Hot water

The following manual has been elaborated in order to supply all the useful information for a correct installation together with the precautions to adopt both from installer and users. **Manufacturer declines every responsibility in case of different uses from these instructions.**

ATTENTION : This item can be only used as holder for towels and similar garments.

This item, in normal use, cannot be loaded with more than **5 Kg.** weight.

Please, only use provided screws and dowels or replace them with other ones equivalent or greater in mechanical characteristics.

PACKING CONTENTS : (see image 1)

- (2) Wall brackets [A]
- (2) Allen key [G]
- (2) Screw for upper brackets fixing M6 X 6
- (2) Brackets holder [D]
- (2) Green gasnets [E]
- (2) Screw with dowel
- (2) Eccentric with gasket [F]
- (2) Upper washers [B]
- (2) Bottom washers [C]
- (1) Instruction & Operation Manual

INSTALLATION: (see design 2)

1. Take out the heated towel rail and its components from the package.
2. Let the plumber predispose two horizontal F ½ " connections out coming from the wall with 550mm distance between hole centres.
3. After wrapping the eccentric nipples with hemp or teflon, screw them to the wall out coming F ½" connections.
4. Screw the provided cover washers to the eccentrics, paying attention to find out their right alignment and measurement.
5. Screw the tap bodies to the eccentric nipples.
6. Screw the heating towel rail to the above mentioned tap (provided with gasket).
7. Rotate and approach the brackets to the wall.
8. Place them to the wall and mark the dowels position.
9. Make 2 holes with a Ø 8 drill in correspondence of the wall brackets.
10. Take the heated towel rail off from the tap to make the dowels be easier inserted in the wall.
11. Mount the heated towel rail again, following step n°6.
12. Insert the sliding caps in the wall brackets to slide adherent to the wall and fix them to the wall, locking the provided screw with the allen key.
13. When the item is installed, it is suggested to vent it more times until air has completely gone out from the pipes, using the breathing valves on the top of the heated towel rail. (see design 3)

14. If not all bars reach the expected temperature, you would have better repeat the operation after a few minutes.

1)



2)

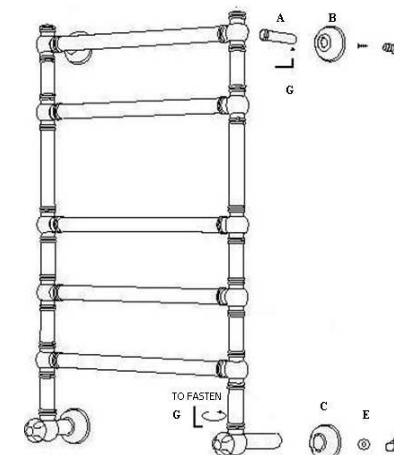

3)

